

Содержание



Введение	6
Глава 1.	
Несущий скелет вашего дизайн-проекта. Планировка квартиры	7
1.1 Основной принцип архитектуры и дизайна или «деньги прежде всего»	8
1.2 Обмеры: семь раз отмерь и потом еще раз перемерь	11
1.3 Волшебство перепланировки или как побороть минусы вашей квартиры	16
1.4 Обдумываем планировку. Или я что-то забыл?	34
1.5 Отрисовываем планировку	38
1.6 Опросник для предварительной планировки	46
Глава 2.	
Стиль – лучшее мерило вашего вкуса.	
Как не превратить свой дом в избу цвета индиго?	49
2. 1. Стили	53
2. 2. Цветовая гамма интерьера	100
2. 3. Как воспитать вкус?	126
Глава 3.	
Сам себе чертежник. Отрисовываем проект вручную	131
3. 1. План демонтажа перегородок	134
3. 2. План монтажа перегородок. Ведомость дверных проемов и самих дверей	136
3. 3. План с расстановкой мебели	138
3. 4. План потолков	138
3. 5. План светильников	150
3. 6. План расстановки выключателей	156
3. 7. План расстановки розеток	157
3. 8. План электрических теплых полов	164
3. 9. План напольных покрытий	165
3. 10. План-схема отделки помещений	173
3. 11. Развертки по стенам	177
3. 12. Ведомость чистовых материалов	189
Глава 4.	
«Ремонт за месяц? Не верю!»	191
4. 1. Оценка бюджета ремонтных работ. На чем можно сэкономить?	192
4. 2. Поиск отделочников	197
4. 3. Расчет сметы на ремонт отделочниками	200
4. 4. Сроки	206
4. 5. Договор и формальная сторона вопроса	208
4. 6. Состав ремонтных работ	209
Глава 5.	
Последние штрихи. Декорируем квартиру и переезжаем	223
5. 1. Пять способов декорирования интерьера	224
5. 2. Уроки мастерства	230
Послесловие	269
Алфавитный указатель	270

Введение

Каждый мечтает сделать свое жилье более комфортным, стильным и красивым. Иногда такое желание посещает нас при покупке новой квартиры, иногда — при перепланировке существующей, а иногда — лишь в тот момент, когда становится ясно, что дальше жить в прежних условиях уже невозможно. Легко решиться на ремонт и обновление жилья, если вы работаете в сфере дизайна, отделки или смежных областях, но что делать, если вы никогда не занимались дизайнерским ремонтом квартиры? Ведь в этом деле, как и во всяком другом, необходимы определенные знания, в противном случае граблям на вашем пути не будет счета.

Эта книга станет своего рода путеводителем для неискушенного читателя по миру интерьерного дизайна, стиля и отделки. Она поможет вам сделать дизайнерский ремонт квартиры без помощи профессионалов.

Благодаря ей вы:

- ▼ сможете грамотно выбрать планировку помещений;
- ▼ разберетесь, какие из комнат можно объединять, а какие — категорически запрещено;
- ▼ узнаете, что такое «мокрые зоны»;
- ▼ сможете определить подходящий вам и только вам стиль;
- ▼ поймете, как упростить расстановку мебели, вырезав ее масштабные проекции из миллиметровки и «покрутив» их на масштабном чертеже квартиры.

Эта книга поможет вам определить примерный бюджет ремонта и многое другое.



Несущий скелет вашего
дизайн-проекта.
Планировка квартиры

1.1 Основной принцип архитектуры и дизайна или «деньги прежде всего»

В этой главе вы познакомитесь с основными принципами планировки городов, строительства зданий и планировки квартир. Именно ими руководствовались дизайнеры, архитекторы и строители во все времена. До начала XX века главным из них был, так называемый, «**принцип треугольника**».

Каждой вершине треугольника соответствовало свое значение. Первое — красота, второе — функциональность, третье — прочность. В зависимости от того, чего хотели добиться от внутреннего интерьера или постройки дизайнеры, архитекторы или строители в средние века, в эпоху ренессанса и так далее, и располагались вершины этого треугольника. Например, в романский период (суровые Средние века) искусство было в упадке. К красоте, как красоте формы, человеческого тела, тканей или окружающей среды относились достаточно небрежно. Во главу угла ставились прочность (пример тому романские замки) и функциональность.



ФУНКЦИОНАЛЬНОСТЬ ПРОЧНОСТЬ

Внизу слева

Замок-крепость XII века с характерными массивными стенами, узкими проемами окон и ступенчато-углубленными порталами.



Внизу справа

Интерьер храма-крепости XII века, каменный свод требовал мощных стен и колонн.



1.1 Основной принцип архитектуры и дизайна или «деньги прежде всего»

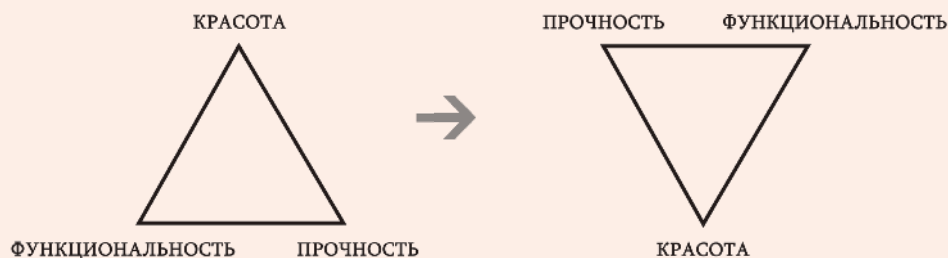

Красота была на третьем месте, и треугольник выглядел как на картинке выше.

В эпоху Возрождения (вспомним Леонардо да Винчи и его самых известных коллег по цеху, а также современников Рафаэля и Микеланджело) красота, наоборот, была в приоритете, таким образом, занимая вершину треугольника. Можно сказать, что «повороты треугольника» определяли во все времена внешний вид предметов, зданий, картин и многого другого.

Внизу слева
Фонтан Треви в Риме.
Кстати, денежная сумма, которую, ежегодно «вылавливают» из фонтана коммунальные службы достигает 1,4 млн. евро.

Внизу справа
Знаменитая и узнаваемая мраморная статуя Давида, созданная Микеланджело.



Несущий скелет вашего дизайн-проекта. Планировка квартиры

Однако уже в начале XX века треугольник переживает трансформацию и превращается в квадрат. Добавляется четвертая вершина, которая играет в наше время едва ли не главенствующую роль. Это стоимость, проще говоря, деньги.

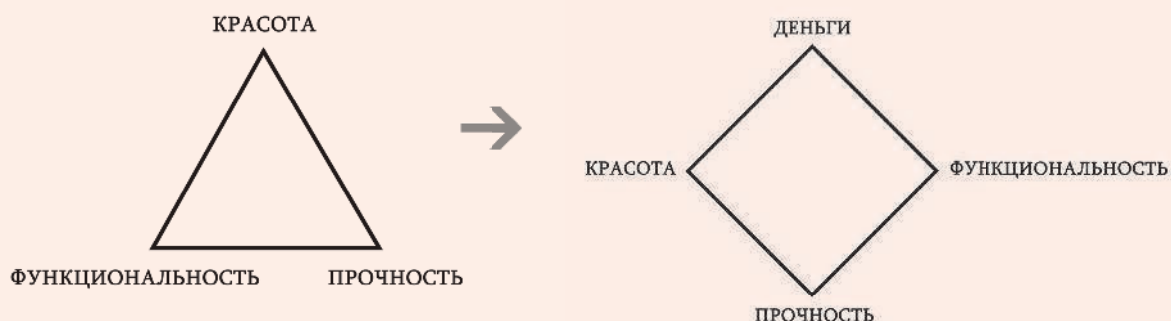

При разработке дизайн-проекта вашей квартиры эта вершина, вероятно, также будет ставиться на самый верх, то есть в первую очередь важно определить, сколько денег вы предполагаете потратить на ремонт. В зависимости от этого уже можно будет заниматься планированием, разработкой общей концепции, подборкой материалов: выбором плитки, мебели и т. д. Сейчас, к сожалению (это принцип нашего времени), на первом месте стоят деньги, на втором — красота, на третьем — функциональность и на четвертом — прочность. Здесь хочется добавить, что сейчас практически нет нефункциональной мебели. XX век пережил тот непонятный период, когда на стул было приятно смотреть, но сидеть на нем было невозможно.

В нашем квадрате главенствуют две вершины: красота и деньги, или деньги и красота. Прочность при этом ставится на последнее место, во многом по причине того, что производителям выгодно, чтобы их товары чаще ломались и люди покупали новые.

В XX веке к треугольнику «красота – прочность – функциональность» прибавилась еще одна вершина – стоимость, превратив его в квадрат. И последнее свойство – едва ли не самое главное в современном мире.

Теперь немного отвлечемся от общего экскурса в историю и разберемся, с чего же нужно начинать дизайн-проект.

1.2 Обмеры: семь раз отмерь и потом еще раз перемерь

Предположим, что вы живете в квартире, в которой уже был сделан ремонт. Вы решили ее освежить, но хотите поменять не только обои на стенах и коврик на полу, но и улучшить жилье с точки зрения планировки, эргономики, дизайна, цвета и др. Для начала необходимо посмотреть планировку вашей квартиры, так называемый поэтажный план БТИ, который, может быть, сохранился у вас с советских времен, если квартира была построена давно. Если квартира приобретена недавно, план должен прилагаться к договору. В любом случае, вы всегда можете получить его в ЖЭКе, управляющей компании или иной подобной организации. Выглядит этот поэтажный план БТИ, примерно, как на рисунке.

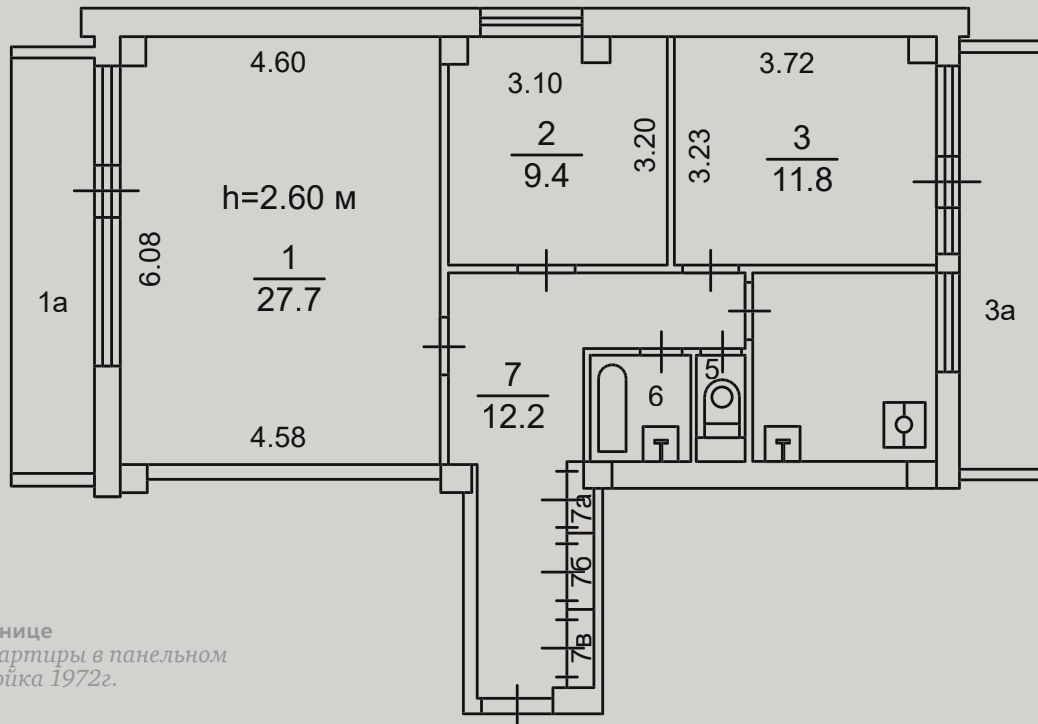

На этой странице
План БТИ квартиры в панельном
доме, постройка 1972г.

Первые наброски идей можно делать и на распечатке копии поэтажного плана, но лучше ориентироваться на реальные габариты комнат, поэтому сделайте обмеры. В дальнейшем они сильно облегчат вам жизнь.

Несущий скелет вашего дизайн-проекта. Планировка квартиры

Без обмеров есть риск, что вы будете жить на стройке в обнимку с рулеткой и объяснять строителям буквально на пальцах, что и как вы хотите сделать. При наличии обмеров вы сможете с помощью простых манипуляций (об этом будет рассказано в третьей главе книги) нанести на чертеж розетки, выключатели, светильники, расставить мебель, нарисовать пол и со спокойной душой отдать законченный план строителям. В результате вас не будут тревожить по 15 раз на дню, спрашивая: «На какой высоте мне сделать розеточку? А на каком расстоянии от дивана она должна быть?».

У исполнителей все необходимое будет на чертежах, именно поэтому обмеры следует сделать в первую очередь.

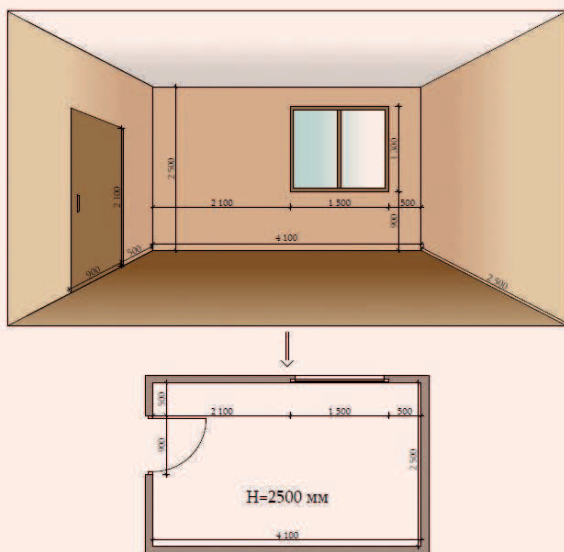

План обмеров делается просто:

для этого нужна рулетка, лист бумаги и карандаш. На лист бумаги необходимо перенести план квартиры с поэтажного плана БТИ, но, естественно, без указанных в нем параметров (как вы убедитесь сами, они могут ощутимо отличаться от реальных размеров).

Возьмите рулетку и измерьте все стены и все простенки в каждой комнате по очереди. Для этого, заходя в комнату, двигайтесь по часовой стрелке (если очень хочется, то можно и против часовой, главное — в одном направлении) и по ходу движения измеряйте все, что вам попадает в комнату. Не просто длину и ширину комнаты, а буквально все: расстояние от угла до двери, ширину и высоту самой двери, расстояние от двери до следующего угла и так далее.

Обязательно измеряйте высоту потолков, окон, подоконников. У вас должны быть все возможные размеры. У неподготовленного человека это займет достаточно много времени. Когда же вы будете переносить все обмеры на подготовленный план квартиры, это займет еще больше времени. Но поверьте — это тот базис, тот кирпичик, тот основной план, без которого дальше двигаться просто невозможно. Без точных размеров квартиры вам не избежать ошибок в планировке при ремонте.

ЛАЙФХАК



Если у вас нет поэтажного плана БТИ или не получается сделать сразу план всей квартиры, не теряйтесь, поступите проще. Нарисуйте планы ваших комнат по отдельности. Сначала кухню, потом гостиную, спальню; если у вас трехкомнатная квартира, соответственно рисуется третья комната, коридор, лоджия, ванная и прочее. А потом соедините все на одном листе.

1.2 Обмеры: семь раз отмерь и потом еще раз перемерь

На этой странице
После того как вы
произвели все обмеры
и перенесли их на план,
выглядеть он должен
примерно так, как на
рисунке:

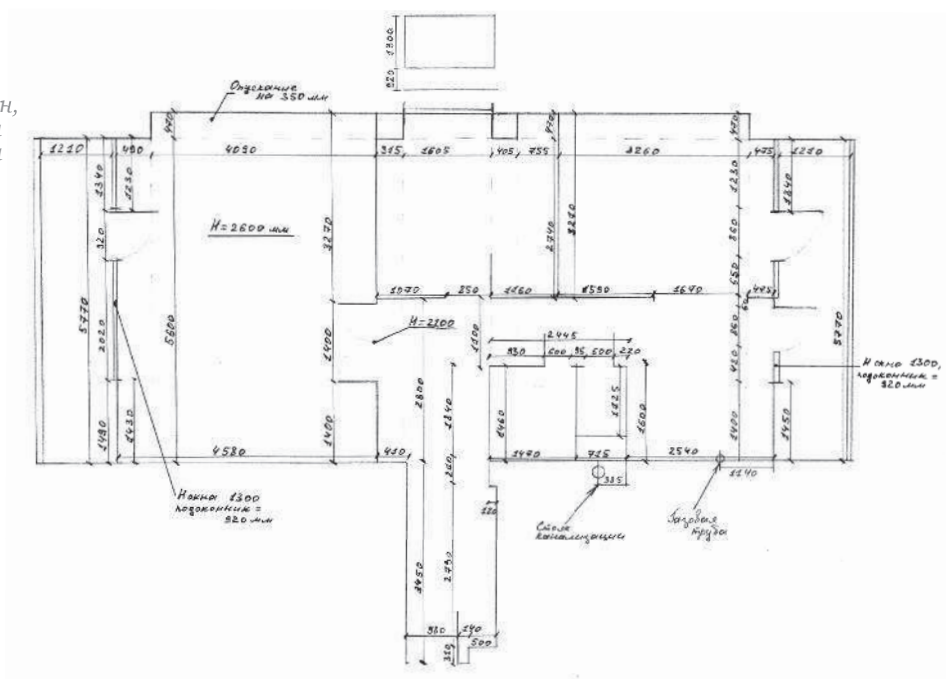

ЛАЙФХАК



Прежде чем рисовать на плане любые ваши идеи, сделайте еще несколько копий плана с обмерами. Вряд ли у вас с первого раза получится изобразить идеально подходящую вам планировку, а лист с планом и обмерами будет безвозвратно испорчен.

ПАРА СОВЕТОВ ДЛЯ ТЕХ, КТО ЕЩЕ ТОЛЬКО ВЫБИРАЕТ КВАРТИРУ

Если вы еще только планируете купить квартиру, естественно, обращайте внимание на ее планировку. Неважно, нужна ли вам квартира площадью 50, 80 или 100 м². Как правило, под определенную площадь имеется несколько типов планировок. В настоящее время в новостройках предлагаются квартиры свободной планировки. Но вы должны знать, что свободных планировок в нашей стране не бывает! Любая квартира «свободной планировки» при сдаче дома госкомиссии уже распланирована совершенно несвободным образом. В таких квартирах уже определены «мокрые зоны», которые нельзя переносить. Кроме того, определены жилые и прочие площади, за счет которых нельзя расширять «мокрые зоны». То есть фактически «свободная планировка» – это та же обычная планировка, которую вам просто не показывают. И ее плюс заключается лишь в том, что при ремонте вам не придется демонтировать стеновые перегородки, которые возведены там, где вам не нужно. Соответственно, при рассмотрении такого варианта, просите у продавца утвержденную планировку вашей квартиры «свободной планировки».

Несущий скелет вашего дизайн-проекта. Планировка квартиры

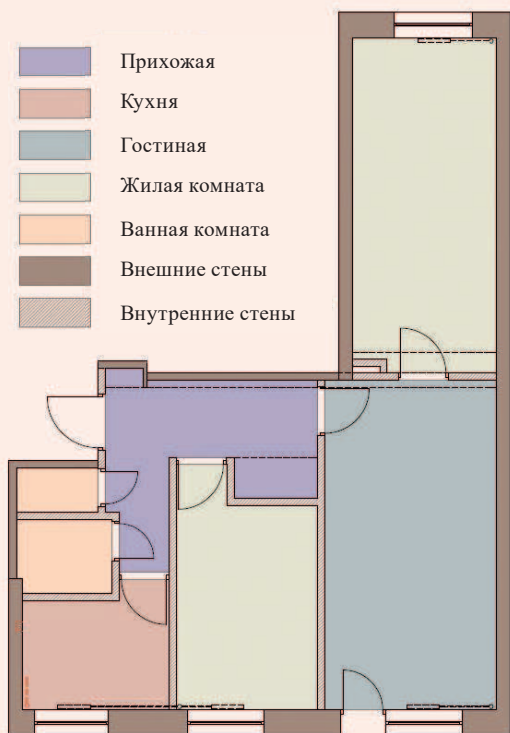

Итак, при осмотре будущей квартиры первым делом следует обратить внимание на «мокрые зоны». Что такое «мокрые зоны»? Это ванная комната с туалетом. Обращайте внимание на площади вокруг «мокрых зон», то есть коридоры, кладовки, холлы. За счет них, в принципе, можно увеличить площадь «мокрых зон». Кроме того, коридоры являются абсолютно нефункциональной площадью и по возможности стоит выбирать планировки с минимальной площадью коридоров либо с коридорами, которые можно присоединить к другим помещениям.

Обязательно обращайте внимание на несущие стены. Несущие стены трогать нельзя ни при каких обстоятельствах!

Наверху слева

В данной квартире расширить ванную можно, только объединив с с/у и присоединив зону коридора. Но тогда нужно делать вход в кухню из гостиной.

Разве что при сильном желании можно потратить большое количество денег и сделать отдельный проект с прорубанием проемов в несущей стене. В таком случае речь идет о подготовке инженерных изысканий по данному проекту, его согласовании во всех инстанциях, в том числе и с архитектором дома. Себестоимость такого проекта может быть оправдана только в одном случае — если нет другого планировочного решения вашей квартиры, а вы хотите только так и не иначе. Однако на практике такое бывает крайне редко. Почти всегда можно найти такой вариант планировки, когда нет необходимости прорубать проем в несущей стене. Поэтому при осмотре планировки новой квартиры обращайте внимание на несущие стены.

На этой планировке

На этой планировке несущая стена только между кухней и гостиной. Она занимает 1/3 от всей длины перегородки, поэтому ее как раз и не трогаем.

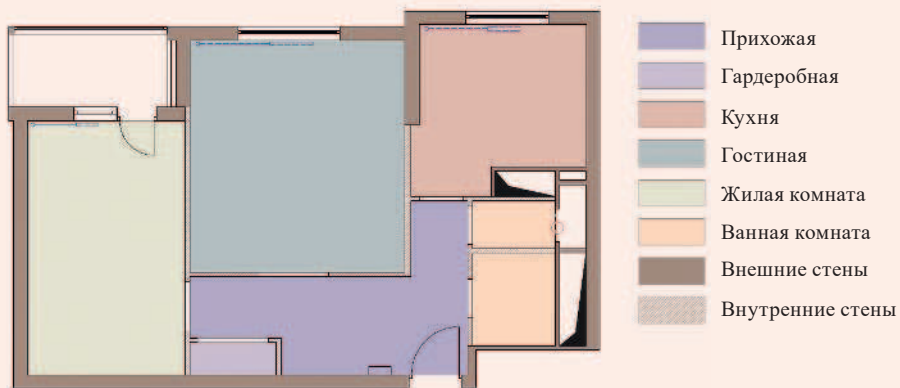

1.2 Обмеры: семь раз отмерь и потом еще раз перемерь

На этой странице

В этой линейной планировке квартиры довольно большая прихожая, за счет которой можно расширить ваннные комнаты, и даже устроить еще одну гардеробную.

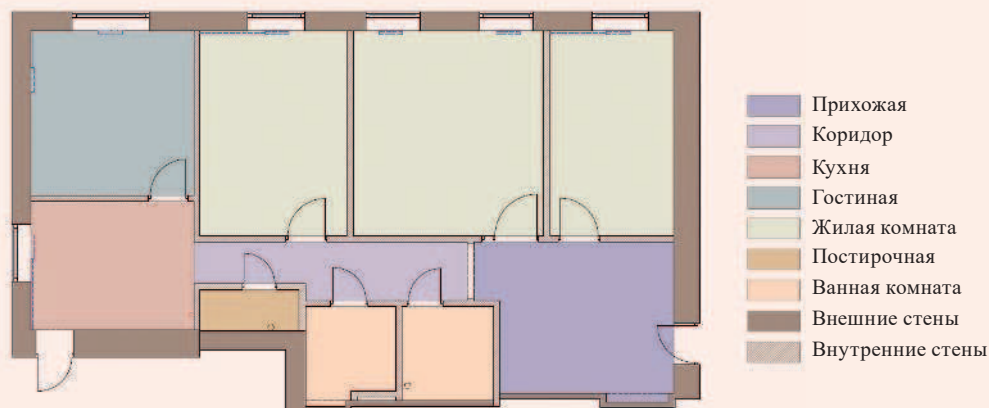

Задумываясь о перепланировке жилья, вы, наверняка, захотите объединить кухню с гостиной. Сегодня так поступает большинство покупателей квартир, и практически все интерьерные журналы пестрят разными вариантами объединенных гостиных и кухонь. В принципе, такое решение можно считать правильным. Из-за недостатка площади в наших квартирах, как новых, так и старых, хочется почувствовать себя комфортно, хочется ощутить воздух и простор. Эти ощущения можно получить только при наличии больших открытых пространств, которые и дает объединение кухни с гостиной. Как правило, гостиная — это нежилая комната, в ней никто не спит. Все мы ночуем в спальнях, детских, иногда в кабинете, иногда в ванной (когда очень устанем ☺). Именно поэтому, объединение кухни и гостиной никоим образом не ухудшит функциональность помещения, при этом позволит добавить пространства, воздуха и в какой-то степени немного счастья даже в самые небольшие квартиры.

ЛАЙФХАК



Выбирайте планировки квартир с минимальным количеством несущих стен. При их наличии обратите внимание на стену между кухней и гостиной. Сейчас многие строительные компании учитывают интересы своих будущих клиентов при планировке квартиры. Например, в моей практике были квартиры в жилом комплексе, который состоял из серийных панельных домов. В них на этапе проекта уже заранее была заложена арка-проем между кухней и гостиной. В двух- и трехкомнатных квартирах она была изготовлена из пеноблоков, ее не составляло труда демонтировать и при желании объединить кухню с гостиной.

Прежде чем приступить к обмерам квартиры, сделайте несколько копий плана БТИ, чтобы не скупиться на черновики. Тщательно измерьте все детали пространства, чтобы строителям было удобно выполнить все ваши требования.

1.3 Волшебство перепланировки или как побороть минусы вашей квартиры

В любой квартире, старой или новой, многие минусы можно превратить в плюсы с помощью правильной планировки.

МИНУС №1. Маленькие кухня и гостиная

В этой ситуации выручит решение, о котором говорили ранее (глава 1.2), а именно: вариант объединения пространства кухни и гостиной.

На этой странице

В этой квартире я объединила кухню с гостиной. Варочную поверхность со встроенной в верхние шкафы вытяжкой и мойку я расположила по задней стене в одну линию.



