

ВРЕМЯ РАСКРАШИВАТЬ

Внимательно рассмотри эти часы, закрась
клетки по коду — и ты узнаешь,
чья голова здесь закодирована.

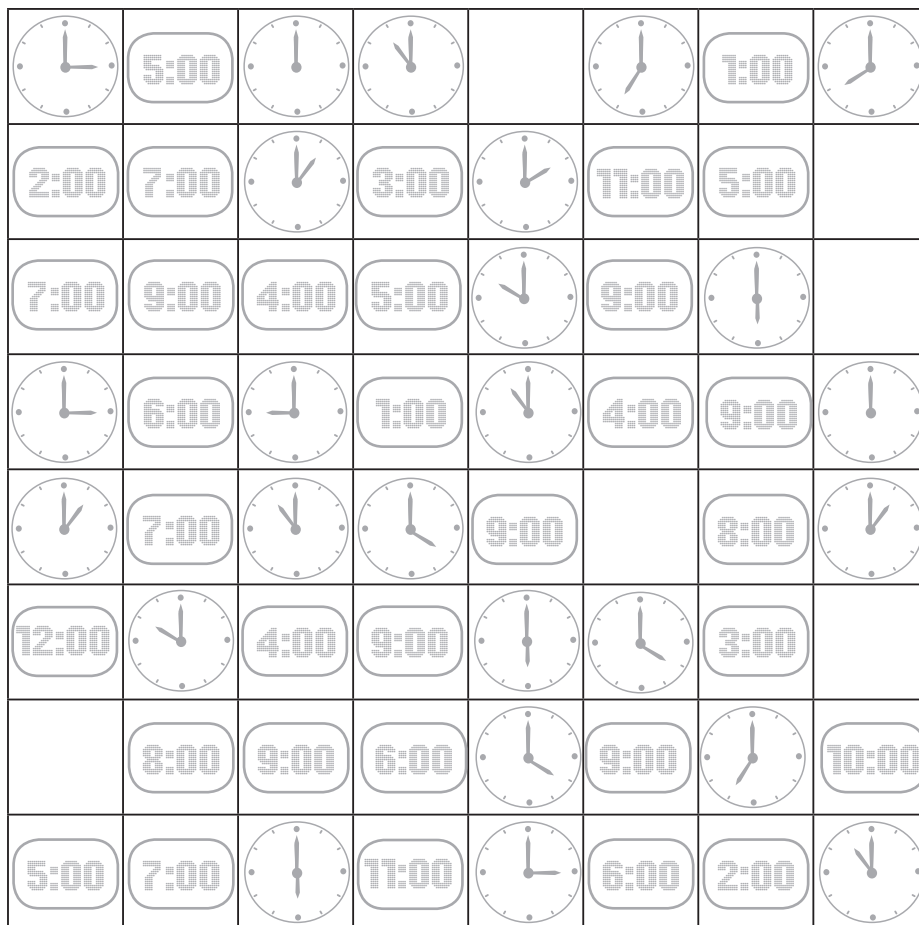

Зеленый — 1 час, 5 часов, 12 часов.
Темно-зеленый — 2 часа, 8 часов, 10 часов.
Светло-зеленый — 3 часа, 11 часов, 7 часов.
Черный — 4 часа, 6 часов, 9 часов.
Незакрашенные клетки остаются белыми.

ПОРЯДОЧНАЯ ГОЛОВОЛОМКА

Запиши, в каком порядке нужно расставить кусочки, чтобы повторить картинку наверху.

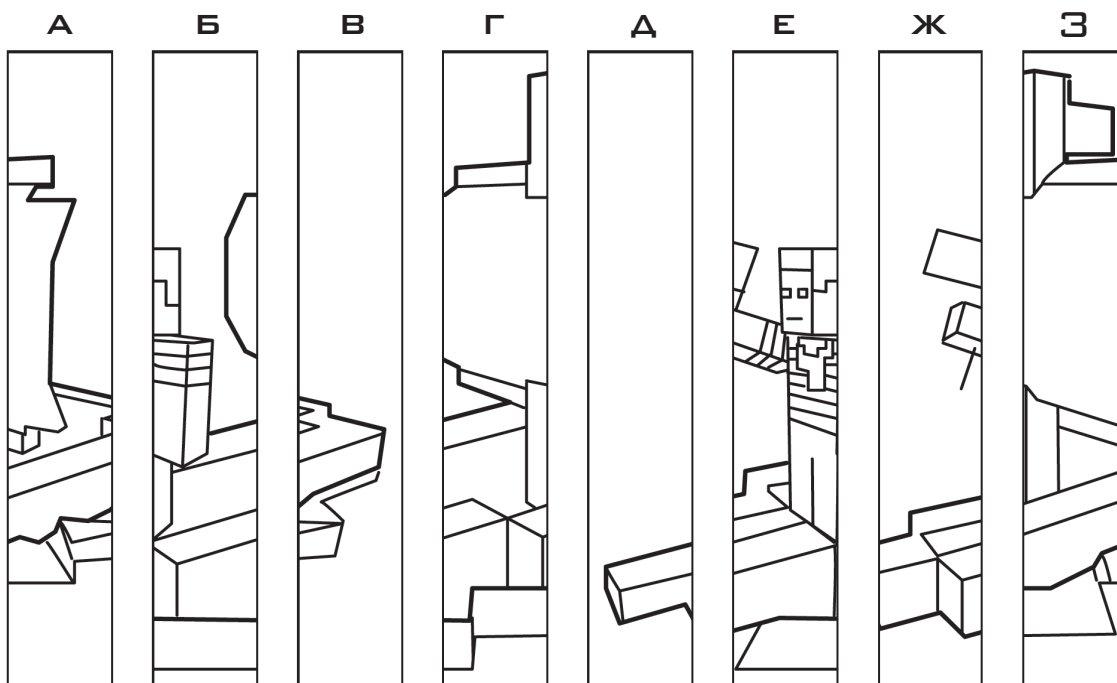
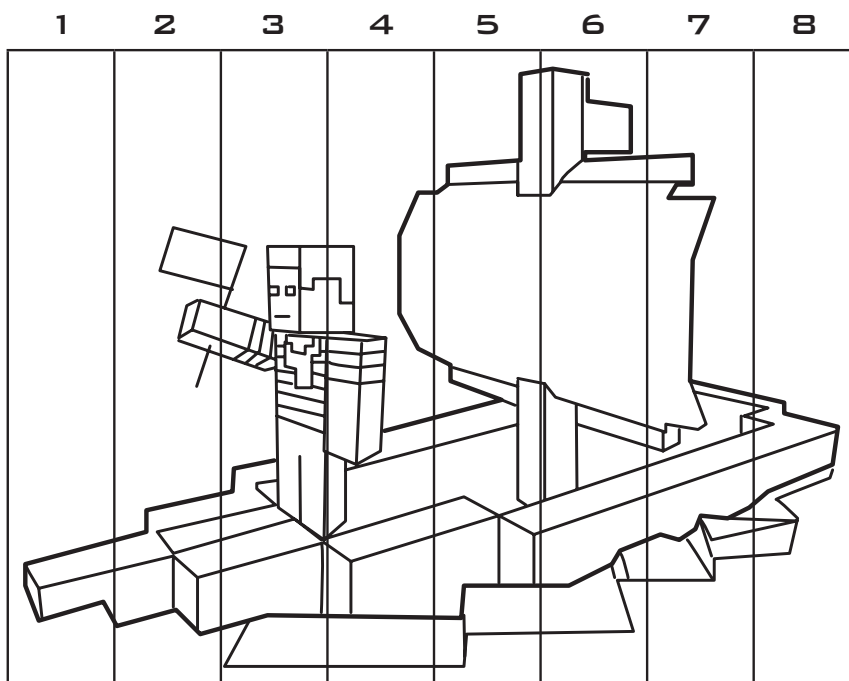

1 ___ 2 ___ 3 ___ 4 ___ 5 ___ 6 ___ 7 ___ 8 ___

НАЙДИ МОБОВ!

Собери из этих букв названия домашних животных-мобов и найди эти слова в сетке. Учти, что они могут читаться слева направо, сверху вниз и снизу вверх.

шокак — _____
ацурик — _____
оварок — _____
лесо — _____
дальшо — _____
лум — _____
иснявь — _____
лирокк — _____
цаво — _____

Ф	Ш	С	Е	П	С	О	У
О	К	О	Р	О	В	А	Т
С	И	К	У	Р	И	Ц	А
Е	Л	О	В	Ы	Н	В	К
Л	О	Ш	А	Д	Ь	О	Н
О	Р	К	И	Н	Я	В	Т
С	К	А	Л	А	М	У	Л

НАРИСУЙ СВОЙ МАЙНКРАФТ

Скопируй крипера по изометрической сетке.
Воссоздай объемного персонажа.

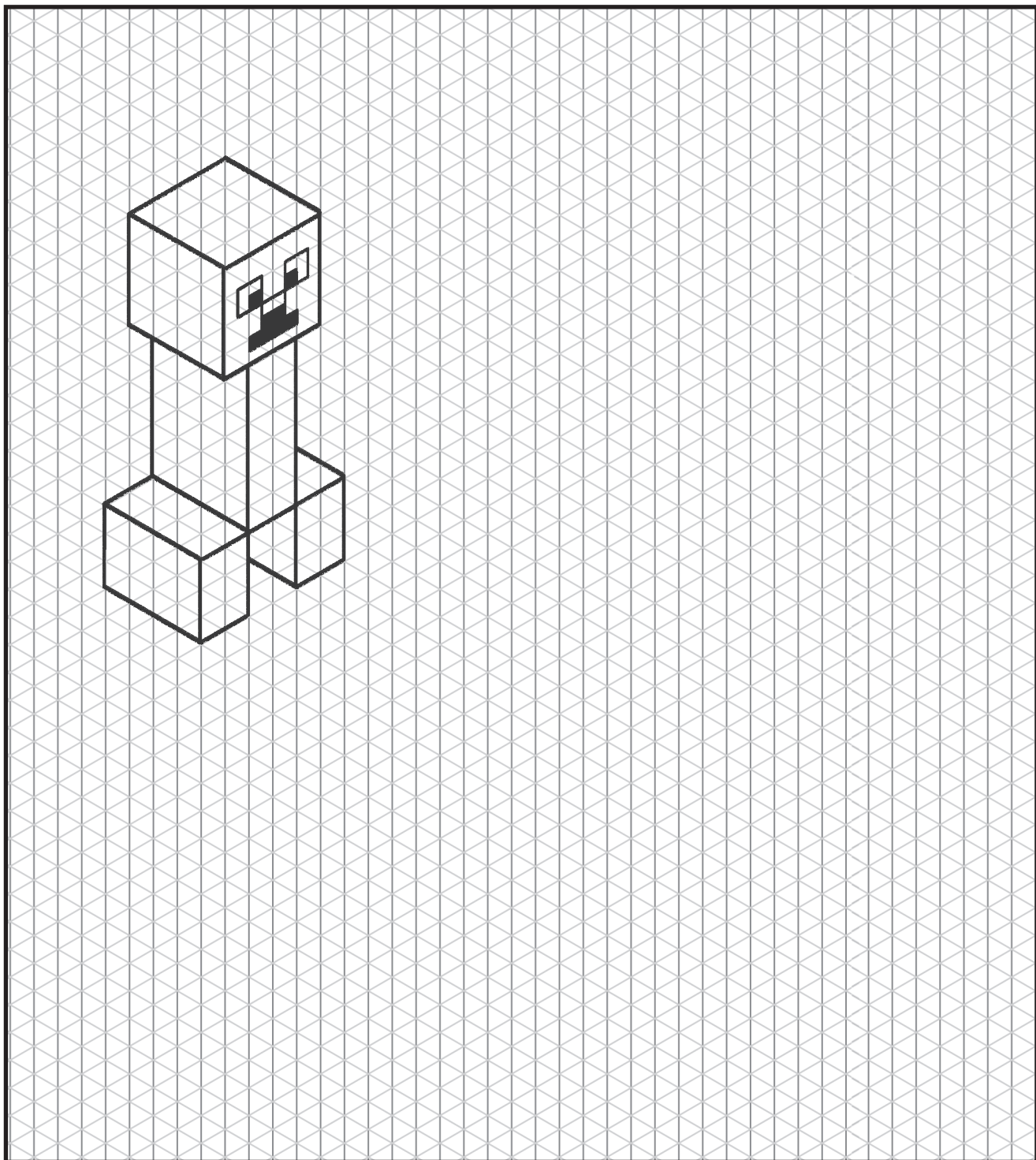

ПРИРУЧИ БУКВЫ

Заполни все пустые клетки буквами С, О, К, В, Р, Л так, чтобы они не повторялись ни в рядах, ни в столбцах, ни в очерченных жирными линиями прямоугольниках 2x3. Затем выпиши буквы из серых клеток и сложи из них название моба, которого можно приручить.

С		В		Р	
Л	Р		С	О	
			О	В	
		Р	К	С	Л
В	С	Л	Р		
Р			В		

ОТВЕТ:

--	--	--	--

ТЕНЕВЫЕ ДЕЛИШКИ

Соедини половины теней, а затем подбери тень к каждому из этих предметов.



1

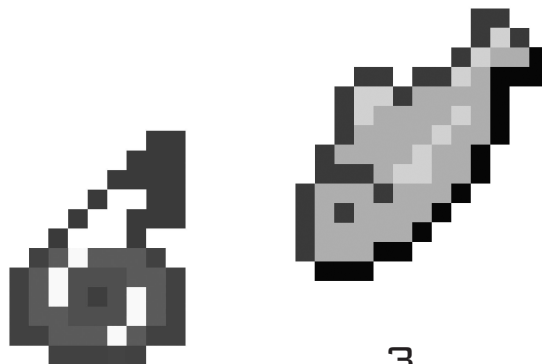

2

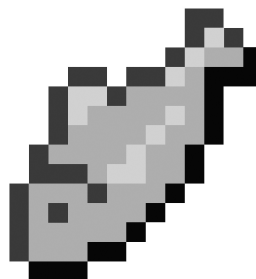

3

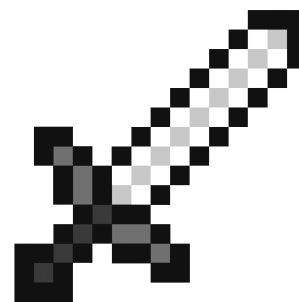

4

А



Б



В

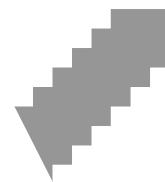

Г

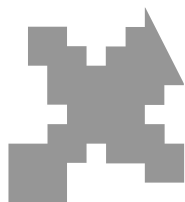

Д



Е

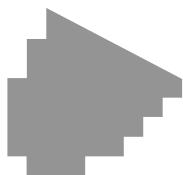

Ж

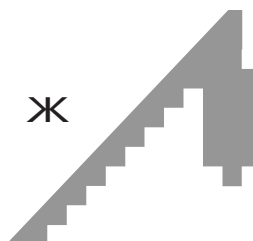

З

