

СОДЕРЖАНИЕ

Введение	7
Раздел 1. Обережная магия	9
Обережные куклы.....	10
Как создавались обережные куклы?.....	10
Гадание на обережной кукле.....	11
Как выбрать место для обережной куклы.....	12
Если обережная кукла разваливается от старости.....	12
Обережная кукла «Пеленашка».....	14
Обережная кукла «Куватка».....	16
Обережная кукла «День и Ночь».....	18
Обережная кукла «Десятиручка».....	19
Обережная кукла «Свадебная куватка».....	20
Обережная кукла «Сложная куватка».....	22
Обережная кукла «Вепсская кукла».....	24
Обережная кукла «Зерновушка».....	26
Обережная беременная кукла.....	28
Обережные и солярные символы древнеславянских богов и духов.....	29
Символы	29
Алатырь (или «Крест Сварога»).....	29
Белобог.....	30
Богодар.....	30
Вий.....	31
Велес.....	31
Велесовик.....	32
Водяной.....	32
Символ Воды Мары.....	33
Даждьбог (летний и зимний).....	34
Дивия.....	35
Дый.....	35
Дый и Мара.....	36
Символ Живы.....	36
Засеянное поле.....	37
Звезда Лады.....	38
Земля Мары.....	39
Макошь.....	39
Морена.....	40
Исток.....	41
Колядник.....	41
Купало.....	42
Крест Лады (Ладинец).....	43
Леля.....	43

Макошь.....	44
Символ Мары.....	45
Огневик.....	45
Переплут.....	46
Рожаница.....	46
Сварог.....	47
Сварожич.....	47
Символ Рода.....	48
Солард.....	48
Солнечный крест.....	49
Стрибог.....	49
Стрибожич.....	50
Хорс.....	50
Чернобог.....	51
Яроврат.....	51
Очистка и зарядка амулетов и оберегов.....	52
Солярные знаки. Обзор.....	59
Ещё один способ сделать оберег.....	64
Раздел 2. Стихии в магии.....	67
Огонь.....	67
Вода.....	68
Земля.....	72
Воздух.....	73
Раздел 3. Слова власти и силы.....	76
Раздел 4. Рунескрипты со славянскими рунами.....	83
Раздел 5. Ведовские слова, помогающие при восстановлении здоровья...88	88
Исцеляющие практики древних волхвов.....	88
Аз.....	92
Буки.....	96
Веди.....	99
Глаголи.....	102
Добро.....	106
Есть.....	111
Живете.....	115
Зело.....	119
Земля.....	122
Иже.....	125
Герв.....	127
Како.....	131
Люди.....	136
Мыслете.....	139

Наш.....	143
Он.....	146
Покой.....	149
Рцы.....	152
Слово.....	153
Твердо.....	154
Ик.....	156
Ук.....	157
Ферт.....	159
Хер.....	161
От.....	163
Цы.....	166
Червь.....	167
Ша.....	170
Шта.....	170
Ер.....	173
Еры.....	174
Ерь.....	175
Ять.....	176
Ёж.....	178
Ю.....	179
Юс.....	181
Фита.....	183

Раздел 6. Целительные силы глаголицы. Арт-терапия.....185

Значения цветов при арт-терапии (рисуночной терапии) в эзотерике.....	189
«Аз» для эффективного лечения.....	192
«Буки» для усиления умственных способностей.....	194
«Веди» для помощи иммунной системе.....	196
«Глаголи» от простудных заболеваний.....	198
«Добро» избавит от лишнего веса.....	200
«Есть» для помощи позвоночнику.....	202
«Живете» для помощи в работе пищеварения.....	204
«Зело» для сохранения молодости.....	206
«Земля» поможет вашим суставам.....	208
«Иже» для развития физической силы.....	210
«Герв» для восстановления волос.....	212
«Како» для помощи нервной системе.....	214
«Люди» окажет помощь мочеполовой системе.....	216
«Мыслете» от мигреней и головных болей.....	218
«Наш» окажет помощь печени.....	220
«Он» для органов слуха.....	222
«Покой» от бессонницы и нарушений и сна.....	224

«Рцы» от различных болей и улучшения общего состояния во время болезней.....	226
«Слово» для очищения организма.....	228
«Твердо» для сердца и сосудов.....	230
«Ик» для защиты от вирусов.....	232
«Ук» поможет от малокровия.....	234
«Ферт» для помощи при травмах.....	236
«Хер» для укрепления организма.....	238
«Отг» для почек и желчного пузыря.....	240
«Цы» от побочных действий лекарственных препаратов.....	242
«Червь» от паразитов.....	244
«Ша» от различных недугов.....	246
«Шта» избавит от «мужских» проблем.....	248
«Ер» для улучшения общего самочувствия.....	250
«Еры» от вредных привычек.....	252
«Ерь» от кожных ран.....	254
«Ять» для налаживания работы пищеварительного тракта.....	256
«Ёж» от воспалительных процессов в почках.....	258
«Ю» избавит от «женских» недомоганий.....	260
«Юс» для улучшения состояния кожи.....	262
«Фита» для восстановления организма при отравлениях.....	264
Часть 7. Ведическая нумерология.....	266
Обереговая цифра жизни.....	273
Цифра дня.....	278
Библиография.....	279

ВВЕДЕНИЕ

Магия была неотъемлемой частью языческих традиций древних славян. Ведовство славян основано на вмешательстве богов, духов и сил природы в жизнь человека, и возможности контролировать эти силы.

Можно с уверенностью сказать, что славяне на протяжении многих веков использовали колдовство для достижения собственных целей. Древние славяне пользовались самыми разнообразными магическими средствами: от приворотов и отворотов, до заговоров на удачу в торговле и битвах.

Славянские обряды, заговоры и заклинания в основе своей несут обращение к предкам и богам, которые каждый отвечает за свою сферу жизни.

Магия славян – это ведовство, направленное на созидание, на помощь в жизни, на излечение от болезней, на избавление от негативной энергии.

Конечно, там где есть светлая магия, всегда найдется место и для черного колдовства, или темного ведовства, как его называли древние славяне. Эта магия основана на работе с темными силами, богами подземного мира (Марена, Чернобог и другие).

В славянских странах все вредоносные ритуалы и заговоры принято называть порчами, коих существует великое множество. В некоторых источниках говорится о том, что сама по себе порча появилась для того, чтобы защитить собственные земли от иностранных захватчиков, и только потом это темные колдуны стали применять это средство против собственных врагов-соплеменников и просто неугодных людей.

Славянские обряды проводились всей общиной. Это коллективное действие, которое оказывало влияние на все племя, а не на отдельного человека.

Основой магии древних славян принято называть сезонные и праздничные колдовские обряды. В процессе проведения таких ритуалов участвовал не только исполнитель – волхв, но и все жители племени или общины. У каждой общины существовали

собственные священные места, в которых собирались люди для проведения магических таинств.

Все население племени собиралось вместе, чтобы донести до богов или духов определенную информацию, попросить о защите, принести жертвы и т.д. Волхв же выступал только в роли проводника между жителями земли и обитателями высших сфер. Обязательными элементами обрядов, в которых участвовало множество людей, были танцы, песни, хороводы и другие действия.

На основе всего сказанного можно сказать, что люди, использующие славянскую магию, живут неотъемлемо от миров и законов Прави и Нави, они используют силу духов и энергию собственных предков, живут по законам мироздания и природы.

Славянская магия не ограничивалась силой волхвов и праздничными ритуалами. Все сказанное выше относится исключительно для сильных обрядов, действие которых должно было быть направлено на всех представителей общины. Но и отдельные люди могли использовать и использовали специальные заговоры и заклинания, направленные на помощь в повседневной жизни. Каждая женщина и каждый мужчина знали специальные шепотки, способные помочь в различных ситуациях.

В этой книге речь пойдёт о магии древнеславянских богов и духов.

Обязательно обратите внимание на то, что заговоры на здоровье и другие целительные практики не являются альтернативой визита ко врачу и современной медицины! Их рекомендуется использовать дополнительно к основному традиционному лечению, но никак вместо него.

Раздел 1

ОБЕРЕЖНАЯ МАГИЯ

В этом разделе книги речь пойдёт об обережной магии, о древнеславянских оберегах.

Ведь, как известно, древние славяне поклонялись силам природы. И обереги древних славян, своего рода, целая наука, связанная с языческими божествами. Обережные знаки изображали на предметах быта, одежде. Особенная роль отводилась вышивке, считавшейся очень мощным оберегом. Вышивали не только одежду, но и столовое и постельное бельё.

Обереги способны помочь в различных жизненных ситуациях, например, благотворно влиять на общее состояние здоровья человека, привлечь возлюбленного или защититься от негативных влияний окружающего мира.

Даже существуют особые правила выполнения вышивки. Обратите также внимание на то, что вышивка не должна иметь узелка на обратной стороне, ибо, как считалось, они лишают оберег силы.

Правила вышивки оберега:

1. Вышивать оберег для себя нельзя.
2. Выполняется оберег исключительно по желанию и от чистого сердца. Заставить или попросить кого-то создать для себя оберег, нельзя.

3. Обереги, наделенные самой мощной силой, выполняются кровными родственниками – родителями, детьми, братьями и сестрами. Подобной же силой наделяются обереги, созданные руками одного из супругов при условии, если отношения гармоничны.

4. Выбор материала, служащего основой для оберега, должен гармонировать с человеком, которому он предназначается.

5. В процессе изготовления оберега следует думать о том, кому он предназначен, мысленно представляя его образ и, чувствуя его энергетику, характер и потребности.

Только при неукоснительном соблюдении всех этих правил, оберег будет иметь защитную силу и охранит своего владельца от множества напастей.

Дальше вы найдёте символы и их описания. В современном мире их можно наносить на украшения или вышивать, например, на платках или одежде. Главное, будьте внимательны при выборе оберега и выберете наиболее подходящий вам.

Обережные куклы

Славянскими куклами-оберегами (или как ещё иногда называют куклы-берегини) не только украшали интерьер или в детстве играли, они всегда были очень сильным помощниками в быту, в социальной и личной жизни древних славян. Куколки делались по случаю народных праздников, например, для масленицы или дня Купалы, в качестве подарков или обрядовых символов для отмечания семейных событий, таких как свадьба или рождение ребёнка, а также просто изготавливались в качестве спутниц-хранительниц спокойствия, здоровья, достатка, любви.

Как создавались обережные куклы?

Куколки-берегини всегда делались с белым лицом – для того, чтобы через эту куколку нельзя было перенести злые мысли и поступки на её владельца или владелицу, а также белый цвет образно выражал одухотворение и чистоту помыслов хозяев. Куклы-берегини всегда делались без применения иголок, ножниц, ножей и так далее, чтобы тем самым не нанести вред тем, чьё здоровье и блага будут они потом хранить. Ниточки обрывались руками или перекусывались зубами, а если что и надо было обрезать, то сперва резали, а потом уже прикладывали к куколке.

При изготовлении куколок ни в коем случае не допускалось присутствие мужских энергий в помещении, где происходило таинство, а если и были маленькие мальчики в комнате при этом, то они должны были быть заняты своими делами, им ни в коем случае не позволялось быть рядом и смотреть на процесс изготовления. Изготавливали обережных кукол только женщины.

Самым важным при изготовлении куколок была не сама техника, а именно образы, которые вкладывались в этот процесс. Например, пальчиками крутит аккуратную голову куколке

мастерица, а про себя приговаривает: «светлая голова, чистая, добром наполненная, любовью». Делает кукле грудь и вкладывает в неё образы счастливого материнства, достатка в семье, доброты владелицы. Поэтому такие куклы могли делать только тем, кого мастерица любила и от души кому добра хотела – себе, мужу, дочери, сыну, сестре и так далее. А если уж делала берягиню кому-то другому, то сперва должна была проникнуться образом будущего владельца, пожелать ему или ей добра и всех благ, а потом уже приступать к работе.

Если в процессе работы над куколкой что-то не ладилось – нитка не там оборвётся вдруг, или никак ровно не получается расправить какую-нибудь складку – значит говорили: «несчастье на куколку придёт, а меня (или имя того, кому делался оберег) обойдёт».

Если куколка предназначена в дар или сделана для себя, то надо наполнить её самыми добрыми образами, искренне пожелать всего самого хорошего будущему владельцу или владелице куколки и представить, как это уже осуществляется. Необходимо помнить, что с этой минуты ваша куколка становится самостоятельной энергетической единицей, делящей судьбу будущего хозяина или хозяйки. Обращаться надо с ней очень бережно, помня о её высоком предназначении – хранить ваши здоровье, дух, благосостояние, любовь и всё, что вы ещё захотите у неё попросить.

Гадание на обережной кукле

После того, как куколка обрела своего владельца, на ней можно погадать. Нужно спросить у нового хозяина, что нравится в куколке, а что нет. Если человек находит какой-то изъян, например, одна грудь меньше другой, или кукла стоит неровно, или ноги у мужчины короткие, нужно спросить, а что это значит, с чем ассоциируется этот недостаток. Например, если кукла стоит неровно, то это часто ассоциируется с нестабильностью финансового или социального положения, короткие ноги – с недостатком движения, разного размера грудь – с разным отношением к людям: кем-то ласкова, а с кем-то нет, и так далее.

У каждого человека свой взгляд на разные предметы, и уж точно своя трактовка. Кто-то скажет, что платье слишком яркое,

вызывающее (значит, сам где-то так себя ведёт), а кто-то, глядя на это же платье, расхвалит вкус дизайнера по тканям (значит, у самого хороший вкус).

Всё, что не понравится человеку в куколке – есть у него самого, и всё, что понравится – тоже! Поэтому такие гадания очень полезны, но не людям, которые на себя махнули рукой и видят себя жертвой обстоятельств, а тем, кто думает и работает над собой, радуясь тому, что нашли недостаток, который можно и нужно исправить.

Как выбрать место для обережной куклы

После того, как куколка обрела, наконец, своего хозяина, она должна выбрать себе место. Для этого нужно расслабиться и довериться её выбору. Постараться представить себе, что куда бы она ни захотела сесть, – это будет самое лучшее место на земле. Как только у вас получится ощутить полное доверие, то есть вы расслабитесь и не будете придавать ничему слишком большого значения, вот тогда сажайте её на ладошку и смотрите на неё, задав ей вопрос – где она хочет обитать. Куда вам захочется в этот момент пойти, туда и идите, просто следуйте за вашими желаниями.

Она может спрятаться, а может воцариться – доверьтесь, ей же виднее, откуда удобнее всего вам помогать – из автомобиля ли или из-под подушки, с холодильника или из сумочки, из тумбочки или с центра каминной полки.

Если Вы встали посреди комнаты с куклой, и ничего не происходит, то ничего страшного, значит, куколка доверяет вам выбрать для неё самое лучшее место.

Если обережная кукла разваливается от старости...

Если ваша куколка вам вдруг надоест, или она начнёт разваливаться на части от долготы службы, не выбрасывайте её целиком. Разберите на тряпочки и сожгите их, тогда вместе с ними сгорит та гора негатива, которую старательно собирала для вас и накапливала ваша куколка-берегиня.

Конечно, можно их хранить всех вместе, например, в одной корзинке, или с любовью расставить их на подоконнике. Но в

какое-то время они запылятся, и перестанут радовать глаз. Не поленитесь выделить несколько минут на расставание с самыми старыми куколками.

Куколку не так уж и сложно разобрать, как вам кажется на первый взгляд. Не забудьте, резать и использовать острые предметы до сих пор нельзя! Только руки и зубы – это всё, чем вы можете пользоваться.

Самая сложная куколка для разбора – оберег неразлучники. Если обмотка была сделана на совесть, и в жизнь её всю не размотать, не мучайтесь. Что сможете, то и раскрутите или порвите. Что не сможете, огонь заберёт.

Горочку тряпочек положите в печку, камин или мангал. Можно положить немного бумаги, чтобы быстрее разгорелось, можно немного «помочь» жидкостью для розжига.

Когда появится огонь, протяните над ним руки и благословите про себя уход старых, негативных энергий. Почувствуйте, как очистительная энергия огня наполняет вас новой целительной, доброй энергией. Проговорите про себя: «Сила Огня, войди в меня!».

И на этом этап расставания со старой куклой будет завершен...

Обережная кукла «Пеленашка»

Самая простая в изготовлении обережная кукла, это пеленашка. Она представляет из себя младенца в платочке, в пеленке и обвитой свивальником.

Раньше их изготавливали, дабы отвести от ребёнка всяческие дурные воздействия. И клали в колыбель к младенцу.

То есть, можно сказать, что пеленашка это оберег. В давние времена, при приходе гостей, его убирали в складочки платочка ребенка. И гости, дабы не сглазить ребенка, говорили про куклу: «До чего куклёнок-то хорош!».

Делают пеленашку из длинного лоскута белой ношеной ткани. Можно вложить основу из круглой палочки. Ткань сворачивают и затягивают пояском или ниткой. Затем, повязывают платочек, заворачивают плотно в пеленку и оборачивают свивальником.

Пеленашка

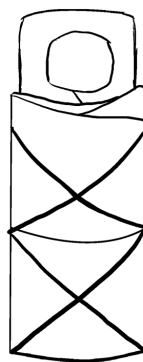
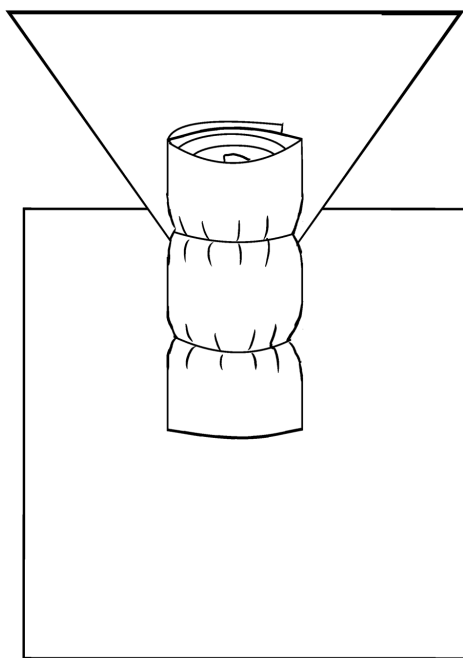
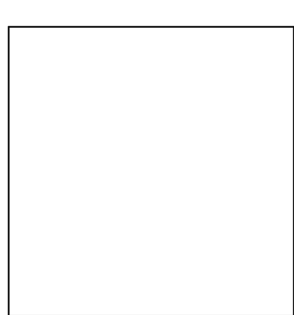

Обережная кукла «Куватка»

Эта кукла весьма широко распространена, но дать толкование её названию достаточно сложно. По одной из версий, оно происходит от слов кувяка, кувя, что означает новорожденное дитя.

Изготавливается куватка достаточно просто. Самый простой вариант куклы изготавливается из двух частей. Из длинной полоски сворачивают полоску для туловища и перегибают её. Затем, в месте перегиба затягивают узлом нитку или поясok. Его концы связывают так, чтобы образовалась петля. На расстоянии одной трети длины обматывают ниткой туловище куклы. Затем берут короткую полоску для изготовления рук. Её скручивают и обкручивают ниткой концы полоски, отступив по краям примерно один сантиметр. Затем, руки куватки вкладывают между полосок и крестообразно затягивают, и закрепляют так «руки» в теле куклы.

Куватка

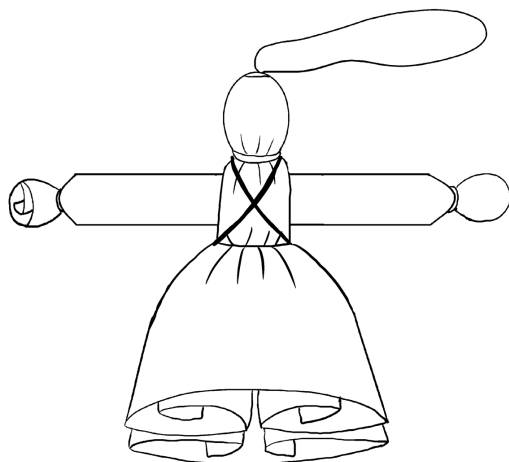
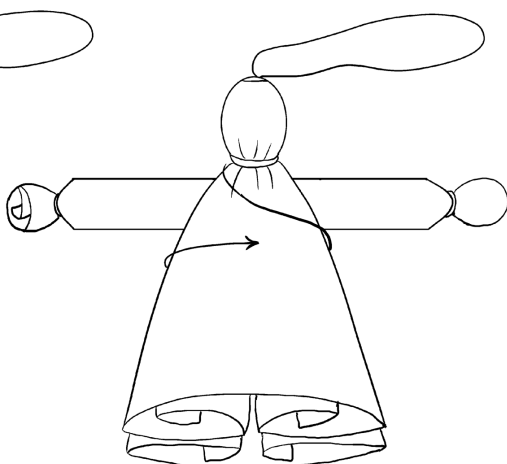
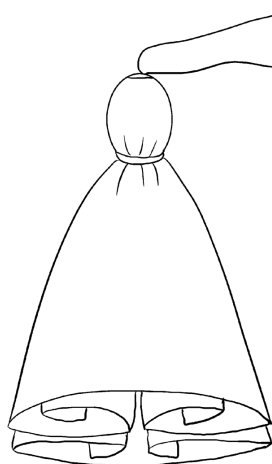
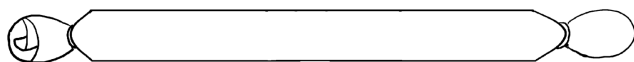
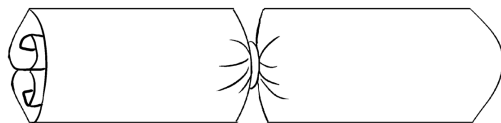

Обережная кукла «День и Ночь»

Также существовали куклы, которые фиксировали наступление и конец светового дня. Они являли собой двух одинаковых кукол, одна из которых символизировала день и выполнялась из белой ткани, а вторая символизировала ночь и делалась из синей ткани. Кукол связывали шнурком, и они представляли собой единую композицию.

День и Ночь

