

ДЛЯ ДЕТЕЙ И НЕ ТОЛЬКО

1000

**ЛОГОПЕДИЧЕСКИХ
УПРАЖНЕНИЙ**

ДЛЯ ДЕТЕЙ

ОТ 6 МЕСЯЦЕВ ДО 7 ЛЕТ



Издательство АСТ
Москва

УДК 327.3/.4
ББК 74.102
Н73

Новиковская, Ольга Андреевна.

Н73 1000 логопедических упражнений от 6 месяцев до 7 лет / О. А. Новиковская. — Москва: Издательство АСТ, 2018. — 319, [1] с.: ил. — (Для детей и не только).

ISBN 978-5-17-982802-0.

Перед вами замечательная коллекция развивающих логопедических заданий для дошколят. Увлекательные творческие занятия и интеллектуальные игры помогут малышу научиться правильно произносить звуки родной речи, расширить кругозор и развить интеллект. Книга «1000 логопедических упражнений от 6 месяцев до 7 лет» известного логопеда-практика О.А Новиковской будет полезна заботливым родителям, воспитателям детских садов, педагогам дошкольных учреждений.

Для дошкольного возраста.

**УДК 327.3/.4
ББК 74.102**



ISBN 978-5-17-982802-0

© О.А. Новиковская, 2017
© О.Р. Серебрякова, иллюстрации, 2011
© ООО «Издательство АСТ», 2018

Играем и развиваемся

Что больше всего любят дети? Конечно же — играть. Предлагаем заботливым родителям по нашей книге в игровой форме проводить развивающие занятия, ведь именно в игре малыш учится общаться, понимать других людей, соблюдать правила, согласовывать действия. Это отличная возможность дать ему как можно больше знаний об окружающем мире, привить необходимые навыки, научить наблюдать и мыслить. Для этого и следует облекать новую информацию в форму занимательной игры, потому что в игре часто даже самое сложное становится понятным и интересным.

На страницах книги, которую вы держите в руках, — множество обучающих и развивающих логопедических заданий и упражнений. Обучающие игры дают малышу новые знания и умения. А развивающие наряду с обучением совершенствуют речь, память, внимание, воображение, формируют образное и логическое мышление, расширяют лексический запас, помогают освоить звуки родного языка.



Постепенно в игре развиваются природные, умственные и физические способности ребёнка: он учится мыслить и действовать самостоятельно, применяя приобретённые знания на практике, и задача взрослого — постараться не давать подсказок, а лишь направлять ход мыслей маленького ученика в нужное русло. Родителям нужно взять на заметку: не следует делать за ребёнка то, что он прекрасно может сделать сам, либо думать за него, если он может прийти к решению игровой задачи самостоятельно. Увлекаясь «хитрыми» играми на смекалку, малыш познаёт окружающий мир, получает опыт целенаправленных, осмысленных действий, развивает любознательность, наблюдательность, и конечно, речевые навыки. Ведь развивающие игры не только требуют от ребёнка высокой концентрации внимания, учат размышлять и анализировать, но и подталкивают к тому, чтобы формулировать свои мысли вслух.

Как показывают наблюдения специалистов, у детей младшего дошкольного возраста проявляются произвольное внимание и память. Это естественная, данная нам от природы способность. Благодаря произвольному вниманию



малыша привлекает всё новое, необычное — он следит взглядом за яркими движущимися предметами, оборачивается на источник звука, замечает смену предметов в окружающей обстановке, запоминает то, что его заинтересовало.

К четырём-пяти годам у детей развивается более совершенный вид внимания и памяти — произвольный, который служит для достижения поставленной цели и осуществления задуманного за счёт усилий воли. Сначала малыш учится выполнять всё более сложные просьбы взрослого, а затем начинает планировать свои действия самостоятельно, старается вслушиваться и всматриваться, как губка впитывает всё новое, запоминает и ничего не пропускает.

Тренировка внимания и памяти очень важна для развития речи и мышления. А для того чтобы этот процесс проходил быстрее, рекомендуется включать в распорядок дня дошкольника как можно больше разноплановых развивающих игр.

Исследования специалистов показали, что уровень развития детской речи и мышления напрямую зависит от степени развитости тонких движений пальцев рук. Как эти процессы связаны между собой?



Учёные обнаружили, что формирование речи происходит под влиянием двигательных импульсов, передающихся в кору головного мозга от пальчиков малыша. Поэтому упражнения на развитие моторики, в том числе и мелкой, — неперенное условие формирования речи.

В раннем возрасте игровые занятия позволяют развить восприятие, воображение, а также такие личностные качества, как сосредоточенность, наблюдательность, умение использовать приобретённый опыт в новых жизненных ситуациях.

Развивающие игры для детей постарше позволяют лучше подготовить их к школе, развить логику, абстрактное мышление, правильную и выразительную речь, выработать настойчивость в достижении цели.

В игре у внимательных и заботливых родителей появляется возможность лучше узнать своего малыша, его стремления, способности и возможности, а значит — понять, что малышу удаётся легко, а с чем в школе могут возникнуть трудности.

Чем больше вложено любви и внимания, тем благоприятнее условия для развития маленького человека. Поэтому так важно создать атмосферу тепла и доверия. И не нужно стремиться устраи-



вать специальные занятия — куда приятнее и интереснее совместные весёлые экспромты, тогда ребёнок точно будет в отличном настроении.

- ✿ Подвижные игры, пальчиковые и артикуляционные упражнения формируют двигательные навыки малыша. Совершенствуя общую, а особенно мелкую (пальчиковую) моторику, мы создаём условия для развития интеллектуальных и речевых способностей дошкольника. Чем активнее, точнее малыш выполняет движения щёчками, губками, язычком, тем чётче он произносит слова, тем быстрее овладевает навыками правильного произношения звуков, тем лучше общается с другими людьми.
- ✿ Сюжетные игры не только с любимыми игрушками, но и с самыми разными предметами, которые окружают малыша дома и на улице, расширяют представления ребёнка об окружающем мире — он учится различать предметы по цвету, форме и размеру, узнаёт новое о свойствах предметов, осваивает конструирование, тренирует ловкость, быстроту реакции и глазомер, развивает сенсорное восприятие, музыкальный слух и чувство ритма.



- ✿ Всем детям нравятся игры с картинками, без которых просто невозможно обучение. Рассматривая забавные иллюстрации, малыш с интересом постарается выполнять игровые задания: искать недостающие детали, подбирать одинаковые изображения, восстанавливать нарушенную последовательность и многое другое. Отвечая на вопросы взрослого, объясняя свои действия, ребёнок учится различать целое и части, сравнивать, анализировать, делать выводы, а может быть, даже спорить, доказывая правильность своих решений.
- ✿ Первые уроки рисования и занимательные игры с карандашом помогают ребёнку подготовить руку к письму, научиться точности и аккуратности при выполнении заданий.
- ✿ Игры со словами пополняют лексический запас, расширяют кругозор и стимулируют активную речь. Малыш называет предметы и подбирает обобщающие понятия, договаривает слоги и слова, повторяет чистоговорки, разучивает стихи. Такая подготовка к восприятию слов на слух в дальнейшем поможет ребёнку успешно учиться, говорить и писать грамотно.



Играйте с малышом! Игра учит ребёнка правильно выражать свои мысли, развивает творческие способности, стимулирует желание находить нестандартные решения, экспериментировать, придумывать, фантазировать.

О.А. Новиковская



ПОДВИЖНЫЕ ИГРЫ

- Играем и получаем новые впечатления от окружающего мира.
- Развиваем познавательные способности.
- Укрепляем мышцы, улучшаем координацию движений.
- Активно осваиваем жизненные навыки.
- Совершенствуем ловкость и точность движений.
- Учимся быть самостоятельными.

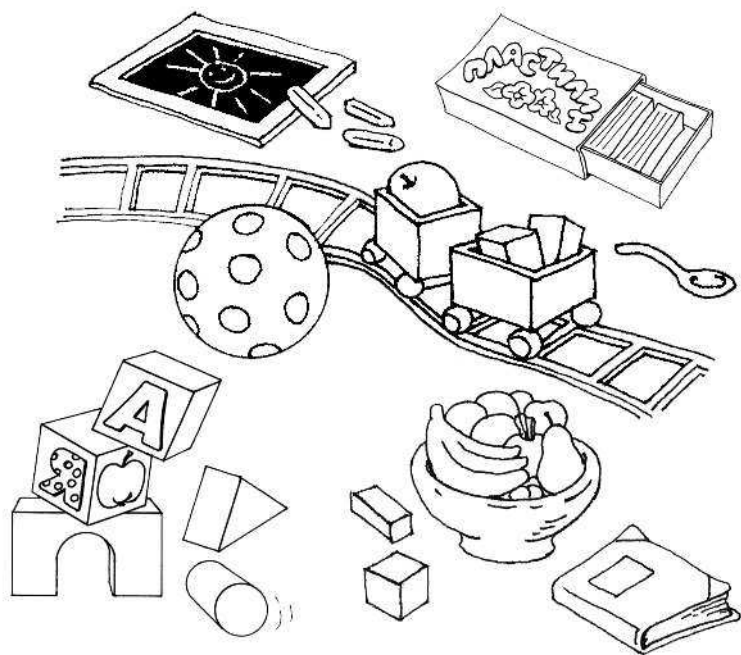

Движение для малыша — это способ познания мира. Двигаясь, ваш непоседа активно осваивает окружающее пространство, встаёт на носочки или подпрыгивает, чтобы взять в руки интересный предмет и познакомиться с его свойствами.

Покажите малышу несколько несложных движений. Принимая участие в подвижных играх, выполняя разнообразные упражнения, ребёнок постарается быть умелым и ловким, движения его постепенно станут более сложными, требующими координации. А чем сложнее движения, тем больше требуется не только физических, но и умственных усилий, совершенствуются внимание, память, мышление и речь, развивается эмоционально-волевая сфера.

Если годовалый кроха только учится делать утреннюю зарядку и занимается физкультурой вместе с мамой и папой, то старшему дошкольнику, конечно, интересно действовать самостоятельно, устраивать весёлые состязания и эстафеты.

Упражнения и игры для развития общей моторики можно проводить не толь-



ко дома, но и на прогулке. Следует использовать возможности каждого времени года: зимой — кататься с малышом на санках и лыжах, играть в снежки, весной, летом и осенью — бегать, прыгать, вспоминать или придумывать разнообразные подвижные игры, например, с мячом или со скакалкой.

Для детей от года до трёх лет

Беги ко мне!

Встаньте с ребёнком лицом друг к другу на некотором расстоянии. Широко разведите руки в стороны и говорите: «Беги ко мне скорей, скорей!» Когда малыш подбежит, обхватите его руками и продолжите рифмовку: «Я обниму тебя сильней!»

Игру повторите несколько раз, меняясь местами с малышом и увеличивая расстояние между вами.

✳ Игра учит ребёнка ориентироваться в пространстве, действовать по команде, бегать по прямой, развивает эмоциональную сферу.



Догоню-догоню!

Широко расставив руки, догоняйте убегающего от вас малыша со словами: «Догоню, догоню, приласкаю, обниму!» Догнав ребёнка, обнимите его и назовите по имени. Например: «Вот мой Ванечка!» Или задайте вопрос: «Кого я поймал(а)?», стимулируя малыша назвать своё имя.

В следующий раз игру можно провести с куклой или с мягкой игрушкой, которая приходит к малышу в гости и предлагает поиграть в «догонялки». В этом случае догоняйте ребёнка, держа в руках мягкую игрушку, и говорите: «Догоню, догоню... Ух, защекочу!» Догнав ребёнка, пощекочите его игрушкой.

- ✿ С помощью игры ребёнок научится ориентироваться в пространстве, действовать по команде, бегать по комнате, не натываясь на предметы. Игра также развивает эмоциональную сферу.





Ехали, ехали...

Посадите малыша к себе на колени и в такт произносимым словам слегка покачивайте или подкидывайте его, а затем «роняйте».

Ехали, ехали по дорожке прямо (покачивайте ребёнка у себя на коленях).

Вдруг видим: на дороге яма.

В ямку — бух! (Раздвигайте колени и как бы «роняйте» малыша в ямку.)

Сели, поехали (вновь посадите ребёнка к себе на колени)

По кочкам, по ямкам (слегка подкидывайте малыша то на одном, то на другом колене, создавая эффект тряски),

По кочкам, по ямкам,

По гладенькой дорожке (покачивайте ребёнка у себя на коленях),

По гладенькой дорожке,

В ямку — бух! (Раздвигайте колени и как бы «роняйте» малыша в ямку.)

Приехали!

- ✿ С помощью игры у ребёнка вырабатываются чувство равновесия, скорость реакции, умение сгруппироваться. Игра развивает коммуникабельность, эмоциональную сферу.