

САДОВАЯ МЕБЕЛЬ СВОИМИ РУКАМИ

Составитель С. П. КАШИН

Москва, 2017

УДК 684
ББК 37.134.1
К31

Составитель С. П. Кашин

К31 Садовая мебель своими руками / [сост. С. П. Кашин].
– М. : РИПОЛ классик / T8RUGRAM, 2017. – 322 с.

ISBN 978-5-519-60914-2

Конечно, можно отвезти на дачу старую мебель из городской квартиры или приобрести новую в магазине, но гораздо приятнее – сделать мебель своими руками. Столики, стулья, кресла-кушетки, тумбочки и этажерки – это и многое другое возможно сделать самостоятельно! А что для этого потребуется?

Наша книга ответит на все ваши вопросы по созданию садовой мебели своими руками без лишних затрат. Порадуйте себя и близких красивыми предметами дачного интерьера ручной работы!

Эта книга станет прекрасным подарком для настоящего дачника.

УДК 684
ББК 37.134.1
VIC WMD
BISAC GAR006000

© Кашин С. П., 2015
© ООО Группа Компаний
«РИПОЛ классик», 2017
© T8RUGRAM, оформление, 2017

ISBN 978-5-519-60914-2

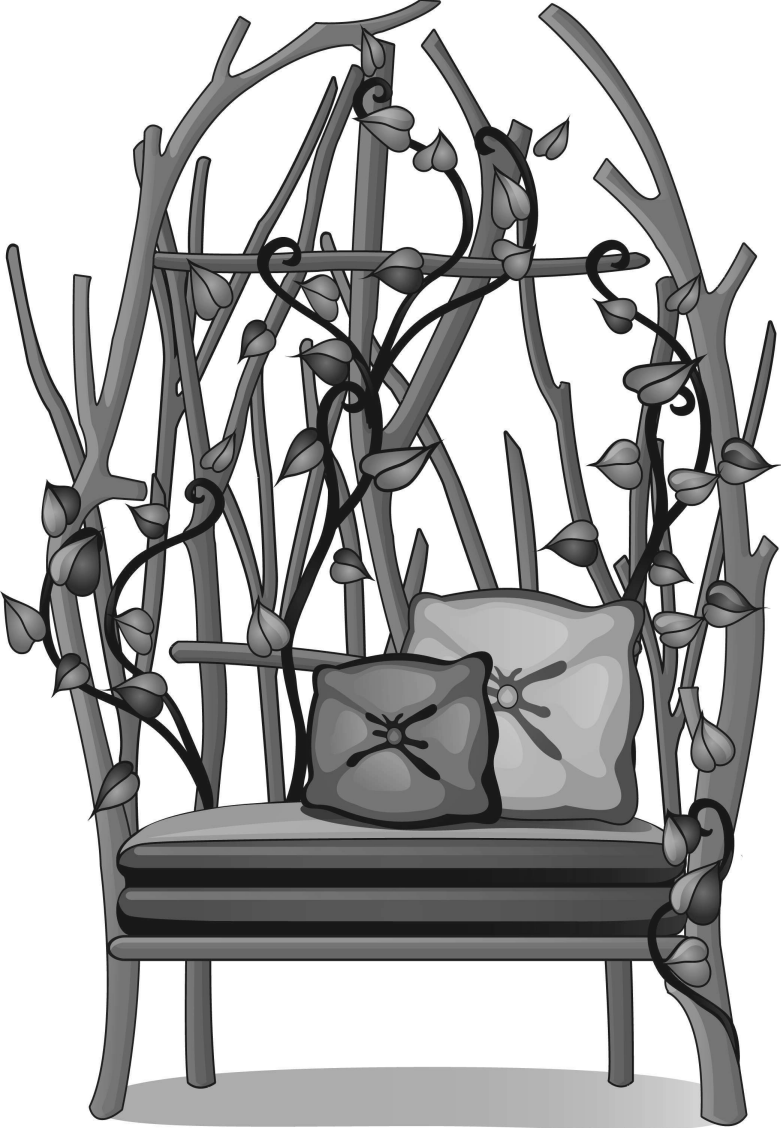

Плетеная мебель

Плетение из лозы считается одним из самых древних ремесел, и сегодня оно вновь стало актуальным. Освоить это искусство может каждый, кто обладает достаточным терпением и желанием научиться чему-то новому.

Чтобы придать изделиям из лозы особый шик, можно добавлять элементы, изготовленные из пластика, древесных полуфабрикатов и стекла. Для прочности конструкции применяются клеящие составы и различные крепежные приспособления.

Хорошо смотрится плетеная мебель, отделанная лаком, краской или прозрачным пигментом. Ее можно украсить узорами, сделанными путем выжигания, обжига или горячего печатания. Если в конструкцию плетеной мебели входят щитовые элементы, их можно оформить резьбой.

ИНСТРУМЕНТЫ

Для работы вам потребуются специальные инструменты, в первую очередь ножи — для разрезания. Для снятия коры с прутьев используются щемилки. Расщепление прута на отдельные ленты производится колунками, которые могут быть трех-, четырехгранными или плоскими.

Потребуется также ножи-струги, которые бывают плоскостными (шоф) и краевыми (шмол). Используя их, можно делать ленты различной ширины. Проколы на прутьях делаются шильями различной толщины. Незаменимым инструментом для плетения являются жамки,

которые используются для придания толстым прутьям формы. Внешне эти приспособления похожи на гаечные ключи.

Ряды выравниваются с помощью изера. Помимо этого, для плетения вам понадобятся стамески.

ВИДЫ И КОНСТРУКЦИИ ПЛЕТЕНОЙ МЕБЕЛИ

Плетеная мебель может изготавливаться как отдельными предметами, так и гарнитурами, выполненными в едином стиле. В ассортимент плетеной мебели входят:

- ▶ столики и столы (обеденные, журнальные, детские, телефонные, круглой, овальной, прямоугольной и квадратной формы);
- ▶ стулья и табуреты (плетеные и палочные);
- ▶ кресла (для отдыха или работы, кресла-качалки, кресла-кушетки и др.);
- ▶ диваны (двух- и трехместные);
- ▶ кушетки (с плоскими и выпуклыми лежаками);
- ▶ детская мебель (качалки, кровати, пеленальные столики и др.);
- ▶ банкетки и тумбочки;
- ▶ этажерки, вешалки, ширмы, полочки и т. д.

Плетеная мебель может быть изготовлена для городской квартиры, летней дачи, детской комнаты, оздоровительного учреждения и др. Ее основными достоинствами являются легкость и удобство эксплуатации. Кроме того, изделия из лозы выглядят изящно и придают помещению особый колорит.

В зависимости от конструкции различают:

— бескаркасную плетеную мебель, элементы которой изготовлены с использованием способов плетения по основам из ивовых прутьев. Палочный материал используется только при необходимости придать конструкции дополнительную жесткость;

— наборную, или каркасную, плетеную мебель, которая может состоять из прямолинейных или гнутых палочных деталей и включать в себя элементы, заполненные вставками и наборным плетением. Второй вариант каркасной мебели — изделия, собранные из стальных прутьев или дюралюминиевых трубок и содержащие элементы, которые заполнены наборным плетением из прутьев или другого материала, используемого для этой цели. Третий вариант каркасной мебели — палочные изделия, которые изготавливаются только из соединений палочных прямолинейных и гнутых деталей с применением элементов из древесины (крышки столов, сиденья, спинки, полки и др.). К четвертому варианту каркасной мебели относятся столярно-каркасные изделия со съемными или наглухо прикрепленными сиденьями или спинками. Пятый вариант — это полужесткие и мягкие изделия со съемными либо наглухо прикрепленными сиденьями и спинками (на пружинах) или с прокладкой, изготовленной из губчатой резины или другого настилочного материала.

Материалы, которые применяются для изготовления плетеной мебели, и ее конструкции должны соответствовать определенным техническим нормам. Виды плетения выбираются в зависимости от индивидуальных предпочтений. Это может быть простое одинарное плетение без рисунка или с рисунком, ажурное плетение в сочетании с другими видами плетения, наборное плетение (из одного, двух или трех прутьев) с использованием сплошной или частичной оплетки отдельных деталей изделия и т. д.

В качестве материала для плетения применяются ивовые палки и прутья, а также строганные ленты. Из палок изготавливаются рамки, каркасы и другие несущие элементы плетеных изделий, поэтому их поверхность должна быть чистой, ровной, без сучков, сколов и прочих дефектов.

Все элементы плетутся в соответствии с образцом (рисунком плетения). Оплетка и обивка выполняются без пропусков с равномерной плотностью. Лицевая поверхность мебели, которая не будет оплетаться, должна быть

глянцевой. Ее следует тщательно выровнять и зачистить, убирая остатки коры, сколы, отщепы, вмятины и т.д.

При изготовлении гарнитура необходимо следить за тем, чтобы детали из однородных материалов точно совпадали по тону и цвету. Неоднородность допустима, но не более чем в трех местах одного изделия. При этом площадь каждого такого участка должна быть не более 0,5 дм². Готовое изделие должно иметь жесткую конструкцию и обладать достаточной прочностью, а в процессе эксплуатации сохранить свою форму и размеры. На горизонтальной поверхности плетеная мебель должна располагаться устойчиво и без перекосов (исключением являются кушетка и кресло-качалка).

Каркас плетеного изделия, для изготовления которого применялись ивовые палки, покрытые корой, должен соответствовать образцу (в зависимости от размеров допустимое отклонение составляет 3–5 мм). Разница в диаметре у однородных деталей в одном изделии должна быть не более 2 мм и иметь место не более чем в трех его участках. Максимально допустимое отклонение гнутых деталей от формы образца не превышает 5 мм.

ВИДЫ И СПОСОБЫ ПЛЕТЕНИЯ

В зависимости от способа различают сплошное и ажурное плетение, а по видам — послойное, простое, рядами, квадратное, ажурное, веревочкой, загибкой и др.

Сплошное плетение предполагает простой и послыйный методы, в отдельных случаях — плетение рядами или квадратное. Чтобы изделие выглядело более эффектно, можно комбинировать различные виды плетения (например, сплошное и ажурное, загибкой и веревочкой).

Роль основного плетения в любом изделии выполняет простое плетение. Научившись выполнять его, вы без труда освоите ажурное. Некоторые виды плетения будут подробно рассмотрены ниже.

Плетенка

Плетенка, или простое (прямое) плетение, наглядно показана на рис. 1.

Этот способ является самым простым и именно с него нужно начинать обучение. Он заключается в том, что горизонтальные ряды огибают вертикальные (иными словами, прутья огибают стоячки). Расстояние между стоячками соответствует ширине 2–3 полос материала, поэтому обратите внимание на то, что полосы не должны переворачиваться другой стороной.

Если во время плетения закончится прут, его конец следует закрепить за стоячком, с внутренней стороны прикрепить новый прут, а затем продолжить работу. В процессе плетения по окружности число стоячков должно быть нечетным.



Рис. 1. Плетенка в один прут: а — общий вид; б — схема выполнения; в — закрепление нового прута с обратной стороны стойки; г — присоединение нового прута



Рис. 2. Шахматка: а — узор; б — схема выполнения

Шахматка

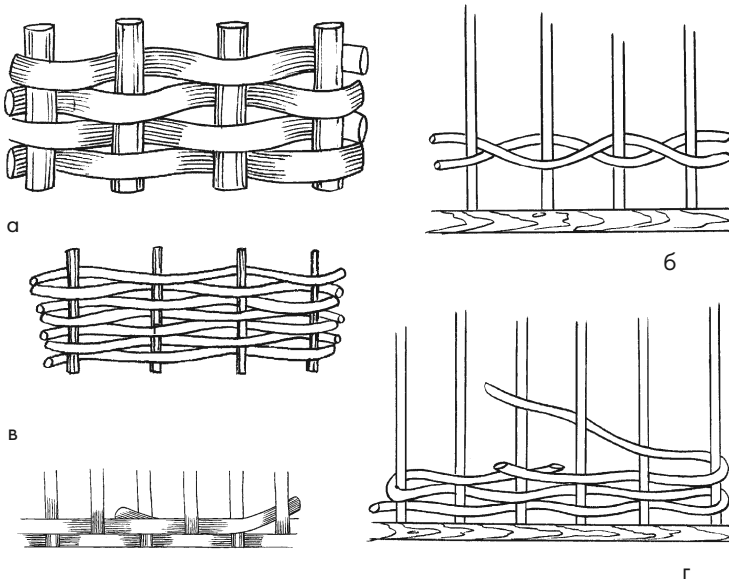
Если вы вбили четное количество стоячков, то плетение следует производить в два прута, в результате чего образуется шахматка (рис. 2). Закрепите прут и обходите им спереди, а затем сзади сразу по два стоячка. Если вы хотите добиться контраста, то используйте прутья разного цвета.

Веревочка

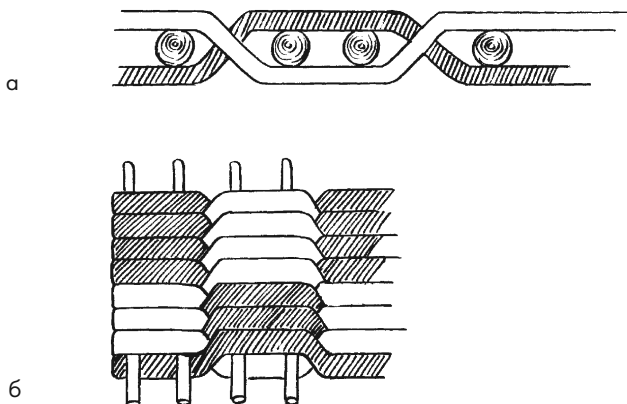
Для данного способа плетения берутся нечетное количество стоячков и длинные прутья. Последние должны быть достаточно длинными, чтобы каждый ряд выплетался одним прутом. Закрепите один прут с внутренней стороны, обогните им стоячок и выведите в соседнее отверстие. Потом закрепите и протяните 2-й прут. При этом его нужно направлять под внешний виток 1-го прута. Затем обогните следующий стоячок над 1-м прутом (рис. 3). Вы также можете сделать веревочку в три прута (рис. 4).

Закрепленный прут огибает сразу два стоячка, затем 2-й прут выводится из-под 1-го и огибает два стоячка над ним. 3-й прут кладется внахлест над 1-м и 2-м прутьями.